

E-ViPO®

MVHR | SYSTEM KONTROLNY

INSTRUKCJA OBSŁUGI | ANGIELSKA WERSJA OV1.2

INSTRUKCJA INSTALACJI I PRZEWODNIK OPERACYJNY

MODEL PANELU STEROWANIA VK2



AKCESORIA

- Przełącznik wzmacniający zewnętrzny model EBS-01
- Zewnętrzne pudełko połączeniowe wzmacniacza model EBCB-01
- Zewnętrzny grzejnik elektryczny model EEH-01
- Zewnętrzna elektryczna przepustnica powietrza model EEAD-01
- Zewnętrzna tablica przekaźnikowa model ERB-01

Przełącznik wzmacniający zewnętrzny

- Przełącznik wzmacniający zewnętrzny nie jest dołączony do zestawu (dostępny jako akcesorium do zakupu).
- Do systemu kontrolnego można podłączyć do 10 przełączników wzmacniających zewnętrznych za pośrednictwem tablicy połączeniowej.

Zewnętrzne pudełko połączeniowe wzmacniacza

- Zewnętrzne pudełko połączeniowe wzmacniacza nie jest dołączone do zestawu (dostępne jako akcesorium do zakupu).
- Tablica połączeniowa wzmacniacza zewnętrznego do podłączania przełączników wzmacniających zewnętrznych do systemu kontrolnego.

Zewnętrzny grzejnik elektryczny

- Zewnętrzny grzejnik elektryczny nie jest dołączony do zestawu (dostępny jako akcesorium do zakupu).
- Do systemu kontrolnego można podłączyć do 2 zewnętrznych grzejników elektrycznych za pośrednictwem tablicy przekaźnikowej.

Zewnętrzna elektryczna przepustnica powietrza

- Zewnętrzna elektryczna przepustnica powietrza nie jest dołączona do zestawu (dostępna jako akcesorium do zakupu).
- Do systemu kontrolnego można podłączyć do 2 zewnętrznych elektrycznych przepustnic powietrza za pośrednictwem tablicy przekaźnikowej.

Zewnętrzna tablica przekaźnikowa

- Zewnętrzna tablica przekaźnikowa nie jest dołączona do zestawu (dostępna jako akcesorium do zakupu).
- Podłączanie zewnętrznych przepustnic powietrza i zewnętrznych grzejników do systemu kontrolnego.

01/ INSTRUKCJA INSTALACJI PANELU STEROWANIA I AKCESORIÓW

- Przed instalacją lub konserwacją systemu główne zasilanie musi być wyłączone, aby uniknąć obrażeń ciała spowodowanych porażeniem prądem elektrycznym.
- Okablowanie powinno być ściśle zgodne z wymaganiami konfiguracji kabli.
- Należy podjąć środki ochronne w celu zapobieżenia awarii systemu wentylacyjnego, ryzyku porażenia prądem elektrycznym i pożaru.
-
- Poniższe diagramy i tabele ilustrują połączenie zasilania i systemu kontrolnego.
- Przejdź do BLOKU TERMINALNEGO T1-A1 i T2-D1, aby uzyskać szybki sposób połączenia modelu standardowego.

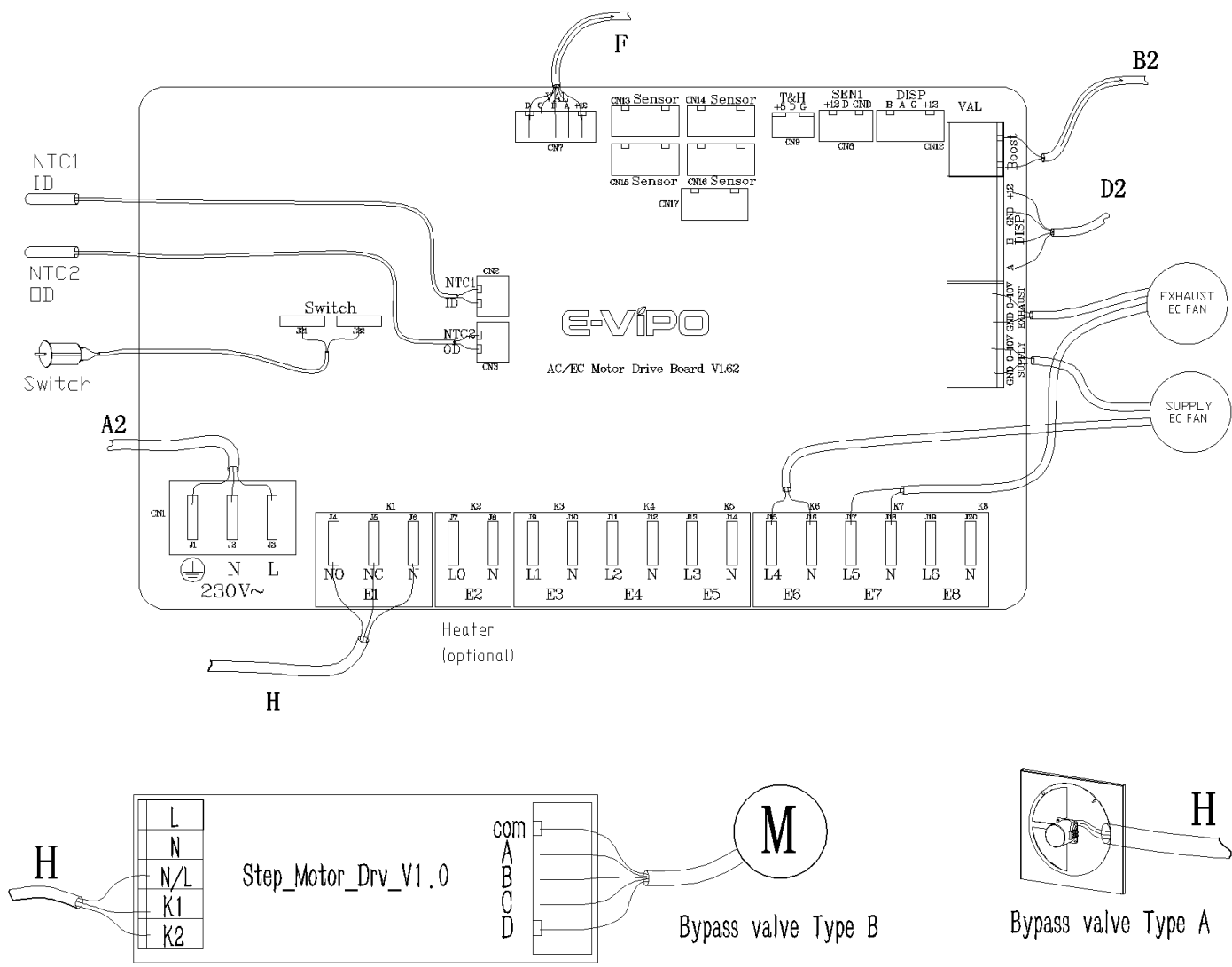

PLYTA STERUJĄCA SILNIKA AC/EC

A2	GND	→ Podłącz do Bloku Terminalnego [T1-A2] [GND]
	N	→ Podłącz do Bloku Terminalnego [T1-A2] [N]
	L	→ Podłącz do Bloku Terminalnego [T1-A2] [L]
E1	NO	Cable H
	NC	→ Podłącz do zaworu obejściowego
	N	Dla serii MVHR C / serii CS / serii W / modelu serii TP
E2	LO	→ Podłącz do wewnętrznego grzejnika elektrycznego (opcjonalnie)
	N	
[E3] [E4] [E5] Zarezerwowane		
E6	L4	Zasilanie wentylatora nawiewnego
	N	
E7	L5	Zasilanie wentylatora wyciągowego
	N	
[E8] Zarezerwowane		
[Zasilanie] [GND] [0-10V] Sterowanie prędkością wentylatora EC		
[Wywiew] [GND] [0-10V] Sterowanie prędkością wentylatora EC		

D2	[+12]	→ Podłącz do bloku terminali [T2-D2] [DISP] [12V]
	GND	→ Podłącz do bloku terminali [T2-D2] [DISP] [G]
	B	→ Podłącz do bloku terminali [T2-D2] [DISP] [B]
	A	→ Podłącz do bloku terminali [T2-D2] [DISP] [A]
B2	Boost	→ Podłącz do bloku terminali [T2-B2] [Boost] [X1] [X2]
	[F] [CN7]	→ Podłącz do zewnętrznej płyty przekaźnikowej (model ERB-01) [F]
	[CN8]	→ Zworka [D] [GND] dla silnika typu EC
[CN9] [CN12] [CN13] [CN14] [CN15] [CN16] [CN17] Rezerwowe		
	NTC1 (ID)	Czujnik Temperatury Powietrza Wylotowego
	NTC2 (OD)	Czujnik Temperatury Powietrza Zewnętrzne
	Switch	Wyłącznik Bezpieczeństwa Do modeli MVHR Serii ES / Serii CS / Serii W

Typ zaworu obejściowego A	
Motor [N]	← Podłącz z tablicy sterowania silnikiem AC/EC [H-E1] [N]
Motor [NO]	Przez mikrowyłącznik → Podłącz do tablicy sterowania silnikiem AC/EC [H-E1] [NO]
Motor [NC]	Przez mikrowyłącznik → Podłącz do tablicy sterowania silnikiem AC/EC [H-E1] [NC]

Typ zaworu obejściowego B	
L	← Podłącz z tablicy sterowania silnikiem AC/EC [A2-CN1] [J3]
N	← Podłącz z tablicy sterowania silnikiem AC/EC [A2-CN1] [J2]
N/L	← Podłącz z tablicy sterowania silnikiem AC/EC [H-E1] [N]
K1	← Podłącz z tablicy sterowania silnikiem AC/EC [H-E1] [NO]
K2	← Podłącz z tablicy sterowania silnikiem AC/EC [H-E1] [NC]
[Com] [A] [B] [C] [D]	Podłącz przewód → Podłącz do silnika krokowego

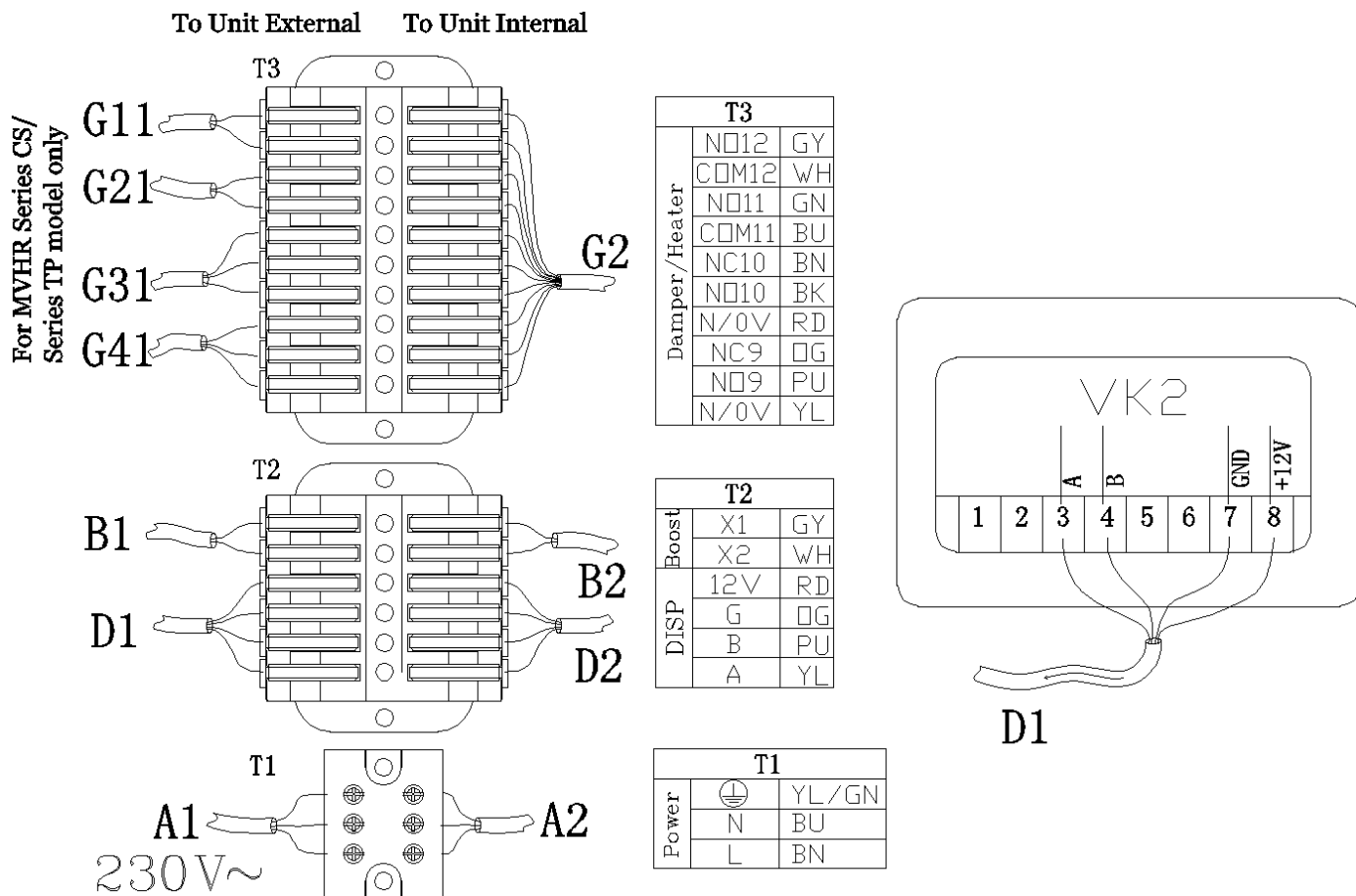

TERMINAL BLOCK

T1	A1	GND		→ Podłącz do zasilania klienta [GND]
		N		→ Podłącz do zasilania klienta [N]
		L		→ Podłącz do zasilania klienta [L]
	A2	GND	Color YL/GN	← Podłącz z płyty napędowej silnika AC/EC [A2] [CN1] [J1]
		N	Color BU	← Podłącz z płyty napędowej silnika AC/EC [A2] [CN1] [J2]
		L	Color BN	← Podłącz z płyty napędowej silnika AC/EC [A2] [CN1] [J3]
T2	B1	X1		→ Podłącz do zewnętrznej płyty połączeniowej Boost [B1] [X1] (opcjonalnie)
		X2		→ Podłącz do zewnętrznej płyty połączeniowej Boost [B1] [X2] (opcjonalnie)
	B2	X1	Color GY	← Podłącz z płyty sterującej silnika AC/EC [B2] [Boost] [X1] [X2]
		X2	Color WH	
	D1	12V	Color BN	→ Podłącz do panelu sterowania VK2 [+12V] [8]
		G	Color BU	→ Podłącz do panelu sterowania VK2 [GND] [7]
		B	Color BK	→ Podłącz do panelu sterowania VK2 [B] [4]
		A	Color GY	→ Podłącz do panelu sterowania VK2 [A] [3]
	D2	12V	Color RD	← Podłącz od płyty napędu silnika AC/EC [D2] [+12] [DISP]
		G	Color OG	← Podłącz od płyty napędu silnika AC/EC [D2] [GND] [DISP]
B		Color PU	← Podłącz od płyty napędu silnika AC/EC [D2] [B] [DISP]	
A		Color YL	← Podłącz od płyty napędu silnika AC/EC [D2] [A] [DISP]	

T3	G11	NO12		Zarezerwowane
		COM12		
	G21	NO11		→ Podłącz do zewnętrznego przełącznika grzałki elektrycznej (opcjonalnie)
		COM11		
	G31	NC10		→ Podłącz do zewnętrznej przepustnicy powietrza wywiewanego - Zamknięcie (opcjonalnie)
		NO10		→ Podłącz do zewnętrznej przepustnicy powietrza wywiewanego - Otwórz (opcjonalnie)
		N/0V		→ Podłącz do zewnętrznej przepustnicy powietrza wywiewanego - Com. (opcjonalnie)
	G41	NC9		→ Podłącz do zewnętrznej przepustnicy powietrza nawiewanego - Zamknij (opcjonalnie)
		NO9		→ Podłącz do zewnętrznej przepustnicy powietrza nawiewanego - Otwórz (opcjonalnie)
		N/0V		→ Podłącz do zewnętrznej przepustnicy powietrza nawiewanego - Com. (opcjonalnie)
	G2	NO12	Color GY	← Podłącz od zewnętrznej płytki przełącznikowej [K12] [NO12] (opcjonalnie)
		COM12	Color WH	← Podłącz od zewnętrznej płytki przełącznikowej [K12] [COM12] (opcjonalnie)
		NO11	Color GN	← Podłącz od zewnętrznej płytki przełącznikowej [K11] [NO11] (opcjonalnie)
		COM11	Color BU	← Podłącz od zewnętrznej płytki przełącznikowej [K11] [COM11] (opcjonalnie)
		NC10	Color BN	← Podłącz od zewnętrznej płytki przełącznikowej [K10] [NC10] (opcjonalnie)
		NO10	Color BK	← Podłącz od zewnętrznej płytki przełącznikowej [K10] [NO10] (opcjonalnie)
		N/0V	Color RD	← Podłącz od zewnętrznej płytki przełącznikowej [K10] [N/0V] (opcjonalnie)
		NC9	Color OG	← Podłącz od zewnętrznej płytki przełącznikowej [K9] [NC9] (opcjonalnie)
		NO9	Color PU	← Podłącz od zewnętrznej płytki przeka
		N/0V	Color YL	← Podłącz od zewnętrznej płytki przełącznikowej [K9] [N/0V] (opcjonalnie)

VK2 Control Panel [D1]		
3	A	← Podłącz od bloku zacisków [T2-D1] [A]
4	B	← Podłącz od bloku zacisków [T2-D1] [B]
7	GND	← Podłącz od bloku zacisków [T2-D1] [G]
8	12V	← Podłącz od bloku zacisków [T2-D1] [12V]

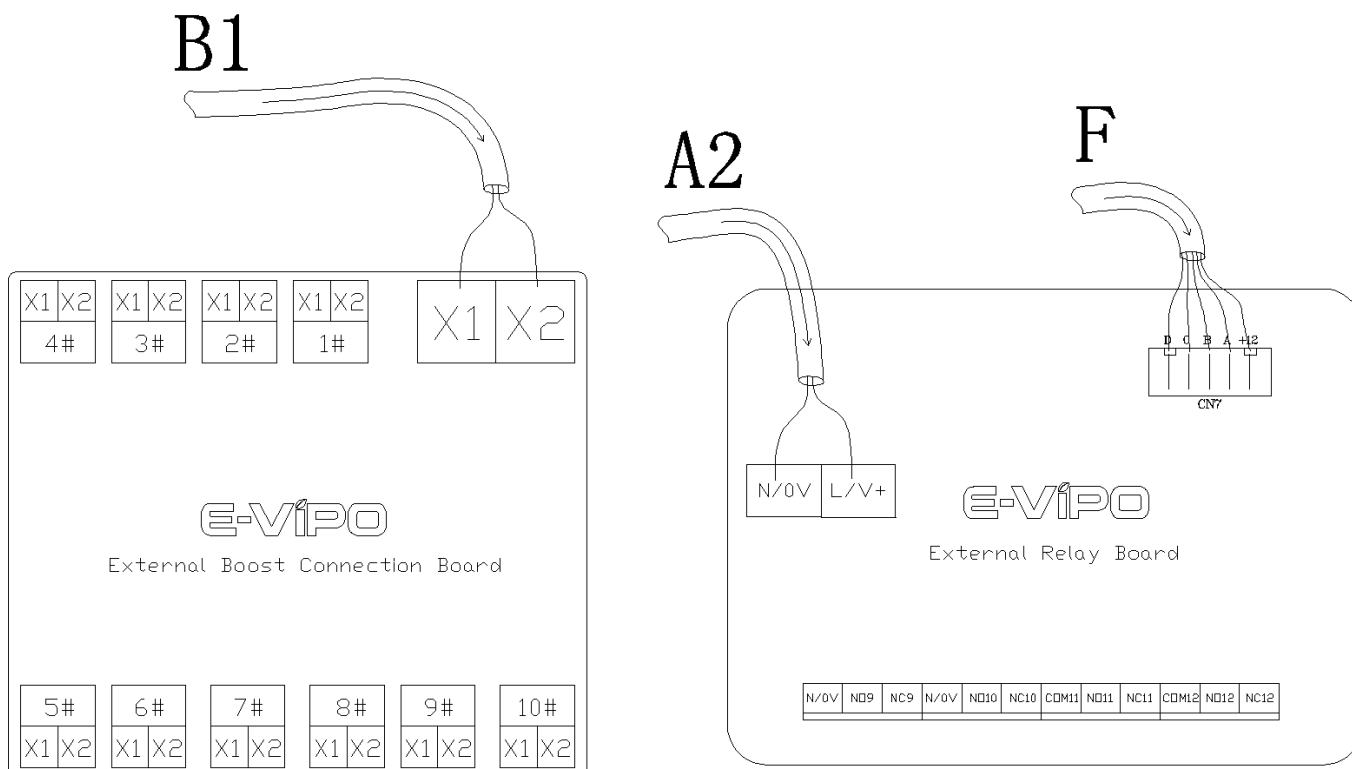

EXTERNAL BOOST CONNECTION BOARD

B1	X1	← Podłącz od bloku zacisków [T2-B1] [Boost] [X1] (opcjonalnie)
	X2	← Podłącz od bloku zacisków [T2-B1] [Boost] [X2] (opcjonalnie)
	[1#] - [10#] [X1]	→ Podłącz do zewnętrznego przełącznika Boost (model EBS-01) (opcjonalnie)
	[1#] - [10#] [X2]	→ Podłącz do zewnętrznego przełącznika Boost (model EBS-01) (opcjonalnie)



EXTERNAL RELAY BOARD



A2	N/0V	← Podłącz od tablicy sterowania silnikiem AC/EC [A2-CN1] [J2] [J3]
	L/V+	
F	D	← Podłącz od tablicy sterowania silnikiem AC/EC [F] [CN7]
	C	
	B	
	A	
	12V	
	[N/0V]	→ Podłącz do bloku zacisków [T3-G2]
	[NO9] [NC9]	
	[N/0V]	
	[NO10] [NC10]	
	[COM11]	
	[NO11] [NC11]	
	[COM12]	
	[NO12] [NC12]	

02/ PRZEWODNIK OPERACYJNY PANELU STEROWANIA

➤ Model Panelu Sterowania VK2 nie jest dołączony do zestawu (dostępny jako akcesorium do zakupu).





1. Wskazanie bieżącego dnia
2. Wskazanie bieżącego statusu połączenia WiFi
3. Wskazanie bieżącego trybu pracy
4. Wskazanie bieżącego czasu
5. Wskazanie bieżącej prędkości wentylatora nawiewu
6. Wskazanie bieżącej prędkości wentylatora wyciągowego
7. Wskazanie bieżącej temperatury wewnętrznej
8. Wskazanie włączenia/wyłączenia funkcji obejścia
9. Wskazanie włączenia/wyłączenia grzejnika elektrycznego
10. Powiadomienie o czyszczeniu lub wymianie filtra
11. Klucz włączania/wyłączania zasilania systemu wentylacyjnego
12. Klucz przełączania trybu ręcznego/timera
13. Klucz ustawienia parametru timera
14. Klucz zwiększenia parametru
15. Klucz zmniejszenia parametru



➤ Krótkie naciśnięcie  klawisz, aby włączyć lub wyłączyć system wentylacyjny. Gdy system wentylacyjny jest wyłączony, ekran pokazuje jedynie  ikona, a wyjście jest WYŁĄCZONE.

Krótkie naciśnięcie przycisku **M** krótkie naciśnięcie przycisku, aby przełączyć tryb pracy, tryb pracy przełącza się między trybem manualnym a trybem czasowym,  ikonę wyświetla w trybie manualnym, a  ikonę wyświetla w trybie timera.





Kiedy wentylator nawiewny jest włączony, krótko naciśnij  klawisz, aby włączyć lub wyłączyć grzałkę elektryczną.

Po zatrzymaniu się wentylatora nawiewnego, grzałka elektryczna automatycznie się wyłącza,  ikona wyświetla się, gdy grzałka elektryczna jest włączona (funkcja ogrzewania dostępna tylko w przypadku zainstalowania grzałki)



➤ Krótkie naciśnięcie przycisku  klawisz albo  klawisz w trybie timera, aby ręcznie otworzyć lub zamknąć zawór obejściowy,  ikonka wyświetla się, gdy zawór obejściowy jest otwarty,  ikonka wyświetla się, gdy zawór obejściowy jest zamknięty, następnie przełącz tryb pracy z powrotem na tryb ręczny dla normalnej pracy (funkcja obejścia dostępna tylko dla modeli MVHR SERIES C / SERIES CS / SERIES W / SERIES TP)

W trybie pracy ręcznej, krótkie naciśnięcie  klawisza, aby dostosować poziom prędkości wentylatora nawiewu, krótko naciśnij  klawisza, aby dostosować poziom prędkości wentylatora wyciągowego (darmowe chłodzenie



obejścia można osiągnąć przez wyłączenie wentylatora wyciągowego).

Krótko naciśnij klawisz  oraz klawisz  klawisz i klawisz jednocześnie, aby włączyć funkcję wzmacniacza w ciągu 2 sekund, wentylator nawiewny i wentylator wyciągowy pracują na maksymalnym poziomie prędkości wentylatora w trybie wzmacniacza, dwa wskaźniki prędkości wentylatora migają szybko podczas trybu wzmacniacza, poprzedni stan operacyjny przywraca się po pracy przez 20 minut (poprzez naciśnięcie  oraz klawisz  klawisz jednocześnie, aby ponownie zatrzymać funkcję wzmacniania)

Funkcja rozmrażania uruchamia się automatycznie, gdy czujnik temperatury powietrza wywiewanego (na zewnątrz) z jednostki wentylacyjnej wykryje temperaturę na wymienniku ciepła. System wentylacyjny przechodzi w automatyczny tryb rozmrażania, jeśli temperatura wykryta jest niższa niż -2°C. Tryb rozmrażania trwa 15 minut (interwał pracy trybu rozmrażania wynosi 45 minut). Wentylator wyciągowy pracuje na maksymalnym poziomie prędkości wentylatora, podczas gdy wentylator nawiewny przestaje pracować w trybie rozmrażania. Wskaźnik prędkości wentylatora wyciągowego migocze wolno podczas trybu rozmrażania. Poprzedni stan pracy przywraca się po zakończeniu funkcji rozmrażania.

- W trybie manualnym, przytrzymaj klawisz  klawisz, aby sprawdzić temperaturę powietrza wylotowego (na zewnątrz) na wymienniku ciepła, długie naciśnięcie  długie naciśnięcie klawisza aby sprawdzić temperaturę powietrza nawiewanego (z zewnątrz).

Długo naciśnij przycisk  Przytrzymaj przycisk przez 2 sekundy, aby przejść do ustawienia parametrów timera.

Najpierw przejdź do korekty czasu lokalnego, krótko naciśnij  klawisz, aby przełączyć tydzień, godzinę i minutę, odpowiednie parametry będą migotać, a wartości można zmieniać, naciskając  oraz  klawisze. Po korekcie

czasu lokalnego, krótko naciśnij klawisz **M** klawisz, aby przejść do ustawienia godziny pierwszego okresu w

poniedziałek, krótko naciśnij  klawisz aby przełączyć godzinę, minutę i prędkość wentylatora, i zmodyfikuj wartości,

naciskając  oraz  klawisz, po zakończeniu ustawień, krótko naciśnij klawisz **M** klawisz, aby przejść do

ustawienia poniedziałku 2, powtórz poprzednie kroki, aż wszystkie ustawienia 28 okresów czasu zostaną zakończone.

(Jeśli klawisze nie zostaną używane przez więcej niż 10 sekund podczas procesu ustawiania, kontroler automatycznie wróci do normalnego stanu pracy i zapisze ustawione parametry). Na przykład: ustaw poniedziałek 1 o godzinie 8:00

na poziomie prędkości wentylatora 1, okres 2 o godzinie 9:00 na poziomie prędkości wentylatora 2, okres 3 o godzinie



15:00 na poziomie prędkości wentylatora 3, a okres 4 o godzinie 23:00 na poziomie prędkości wentylatora 0. Kiedy





obecny dzień to poniedziałek, system wentylacji działa w następujący sposób: od 0:00 do 7:59 działa na prędkości



wentylatora z ostatniego okresu poprzedniego dnia, od 8:00 do 8:59 działa na poziomie prędkości wentylatora 1, od

9:00 do 14:59 działa na poziomie prędkości wentylatora 2, od 15:00 do 22:59 działa na poziomie prędkości

wentylatora 3, a od 23:00 do 24:00 działa na poziomie prędkości wentylatora 0. Innymi słowy, gdy obecny czas osiągnie ustawiony czas, system wentylacji działa na ustawionym poziomie prędkości wentylatora do następnego okresu czasu.

Długo naciśnij  klawisz przez 5 sekund w trybie timera, aby sprawdzić czas pracy filtra, oryginalna pozycja wskaźnika aktualnego czasu wyświetla czas (godziny), przez który filtr pracował, po przekroczeniu czasu pracy filtra maksymalny czas pracy filtra  ikona zaczyna migać.

Długo naciśnij klawisz  Długo naciśnij klawisz w trybie timera przez 5 sekund, aby wyczyścić czas filtru, długo naciśnij  klawisz (usłyszysz dwa dźwięki piknięcia), aby wejść w stan ustawiania maksymalnego czasu pracy filtra, i dostosuj parametry,  oraz  naciskając klawisze. (Zakres ustawień: 720-2999 godzin, wartość domyślna: 2190 godzin). (Jeśli klawisze nie zostaną wciśnięte przez więcej niż 10 sekund podczas procesu ustawiania, kontroler automatycznie powróci do normalnego stanu pracy i zapisze ustawione parametry).

Zeskanuj poniższy kod QR za pomocą smartfona, aby pobrać aplikację Tuya Smart i połączyć system wentylacyjny z siecią WiFi. Otwórz aplikację i postępuj zgodnie z instrukcjami, aby zarejestrować konto i zalogować się. Długo naciśnij klawisz **M** przez 5 sekund, aby umożliwić systemowi wentylacyjnemu wejście w stan konfiguracji sieci  (ikona szybko miga), następnie naciśnij ikonę + w prawym górnym rogu aplikacji, aby dodać system wentylacyjny (wybierz [Small Home Appliances], a następnie [Ventilation System (BLE+WiFi)]), i postępuj zgodnie z instrukcjami na aplikacji, aby ukończyć połączenie z siecią WiFi. Po pomyślnym zakończeniu konfiguracji sieci  (ikona będzie zawsze włączona), system wentylacyjny można zdalnie sterować za pomocą aplikacji.

- Wymiary: 86×86×40 mm
 - Odległość między otworami montażowymi: 60 mm (standardowa)
 - Zacisk: przewód o maksymalnym przekroju 2,5 mm²
 - Napięcie znamionowe: AC230V
 - Częstotliwość znamionowa: 50/60Hz
 - Pobór mocy w trybie czuwania: ≤2,0W
 - Pojemność zasilacza płyty sterującej: ≤1500W
 - Interfejs wyjściowy: EC/AC
 - Zakres wyświetlania temperatury: od -9°C do 99°C
 - Temperatura pracy: od -10°C do +50°C
 - Wilgotność pracy: od 5%RH do 90%RH (bez kondensacji)
 - Temperatura przechowywania: od -10°C do +60°C
 - Wilgotność przechowywania: ≤60%RH
-
- Jeśli wystąpią jakiegokolwiek konkretne problemy podczas użytkowania lub konserwacji tego produktu, skontaktuj się z dostawcą lub działem konserwacji. Działania należy podejmować po uzyskaniu zgody, w przeciwnym razie firma nie ponosi odpowiedzialności za konsekwencje spowodowane nieautoryzowanymi zmianami użytkownika.
 - Firma nie ponosi odpowiedzialności za negatywne skutki wynikające z modyfikacji jednostki wentylacyjnej lub systemu sterowania elektronicznego przez użytkownika bez zgody firmy.

- W przypadku nieprawidłowej instalacji lub użytkowania jednostki wentylacyjnej firma obciąży użytkownika odpowiadającymi opłatami za usługi serwisowe po sprzedaży.
- Zawartość tego podręcznika użytkownika oraz specyfikacje tego produktu mogą ulec zmianie bez wcześniejszego powiadomienia. Pobierz najnowszy podręcznik użytkownika ze strony <https://wmdcompany.pl>
- Skontaktuj się z nami, jeśli masz pytania dotyczące konfiguracji tego produktu.
- Schemat blokowy w tym podręczniku użytkownika podlega rzeczywistemu obiektowi.

OSTRZEŻENIE: NIE WYRZUCAJ WENTYLATORA LUB PANELU STEROWANIA LUB AKCESORIÓW DO ODPADÓW DOMOWYCH. CZĘŚĆ MATERIAŁÓW PRODUKTU MOŻE BYĆ PRZETWARZANA, A CZĘŚĆ MATERIAŁÓW PRODUKTU NIE POWINNA BYĆ WYRZUCANA DO ODPADÓW DOMOWYCH. PO ZAKOŃCZENIU OKRESU UŻYTKOWANIA PRODUKTU, PROSIMY O WYMIANĘ ZGODNIE Z ODPOWIEDNIMI KRAJOWYMI REGULACJAMI.

E-VIPO®